

Supporti per ventose HT-SG E

Attacco a ventosa per filettature G, NPT, M e adattatori rettangolari

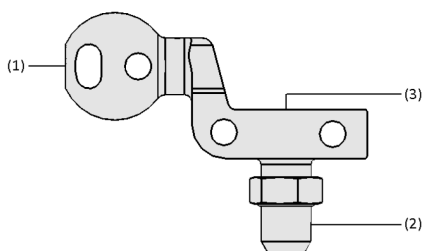

Supporti per ventose HT-SG E



Design del sistema Supporti per ventose HT-SG E

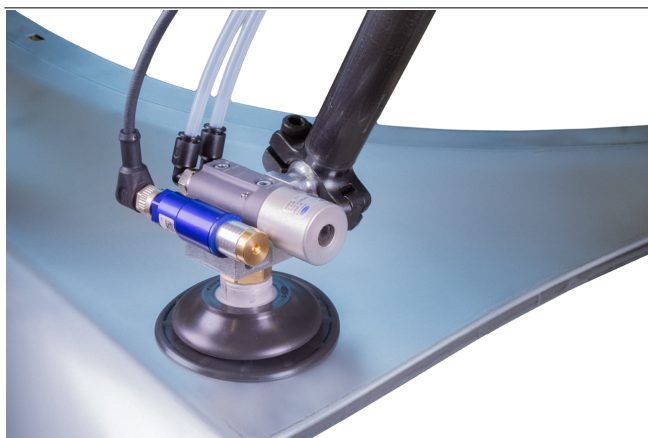

Supporti per ventose HT-SG E con vacuostato VSi nella movimentazione di una carrozzeria

Idoneità per applicazioni specifiche del settore

Applicazioni

- Supporto per il montaggio delle ventose sulle traverse per il tooling
- Per ventose a vuoto con attacchi per filettatura G, NPT, M e adattatore quadrato
- Per generatore di vuoto decentrale con potenza di scarico elevato e quindi particolarmente indicato per le applicazioni della sezione presse
- Adatto per l'impiego in impianti già esistenti con generatore di vuoto decentrale del tipo SEAC grazie all'integrazione semplice del supporto

Design

- Esecuzione HT-SG...E (generazione di vuoto esterna)
- Collegamento alle traverse per tooling: Sfera (A3: \varnothing 28,5 mm; A5: \varnothing 32 mm) oppure cilindro "Apple-Core" (A2: \varnothing 19 mm) (1)
- Attacco per le ventose a vuoto (2), il vacuostato e il generatore di vuoto decentrale del tipo SEAC (3)
- Opzionale: Attacco per la generazione di vuoto esterna (3) invece che per il generatore di vuoto tipo SEAC

Prodotti punti di forza del prodotto

- Impiego flessibile sulle teste a croce per utensili, scambio rapido e tempi di equipaggiamento brevi
- Grazie alla costruzione leggera in alluminio adatta a processi dinamici e ad alte prestazioni
- Utilizzo versatile per ventose a vuoto con varie filettature G, NPT, M e adattatori rettangolari (sistema di cambio rapido)
- Configurazione specifica per il cliente, inclusi generatori di vuoto, sensori e ventose decentralizzati

Supporti per ventose HT-SG E

Attacco a ventosa per filettature G, NPT, M e adattatori rettangolari

☑ Codice modello Supporti per ventose HT-SG E

HT-SG	-	A2	-	E	-	35	G1/4-AG
1		2		3		4	5

1 - Denominazione breve

Codice	Tipo
HT-SG	Supporto per ventosa, generazione di vuoto esterno

2 - Attacco tooling

Codice	Attacco in mm
A2	Ø 19, rubinetto
A3	Ø 28,5, sfera
A5	Ø 32, sfera

3 - Forma

Codice	Esecuzione
E	Attacco eiettore

4 - Larghezza

Codice	Larghezza in mm
35	35
46	46

5 - Attacco ventosa

Codice	Attacco
G1/4-AG	G1/4-AG (AG = maschio)
G1/4-IG	G1/4-IG (IG = femmina)
G3/8-AG	G3/8-AG
M10-IG	M10-IG
M14x1.5-IG	M14x1,5-IG
M16x1.5-IG	M16x1,5-IG
NPT1/4-AG	NPT1/4-AG
NPT3/8-AG	NPT3/8-AG
RA	Adattatore rettangolare

I supporti per ventose HT-SG E viene fornito come prodotto finito per connessione.

Accessori disponibili: Kit di montaggio

Supporti per ventose HT-SG E

Attacco a ventosa per filettature G, NPT, M e adattatori rettangolari

Dati di ordinazione Supporti per ventose HT-SG E

Tipo	N. articolo
HT-SG A2 E 35 G1/4-AG	10.07.06.00435
HT-SG A2 E 35 G1/4-IG	10.07.06.00456
HT-SG A2 E 35 G3/8-AG	10.07.06.00441
HT-SG A2 E 35 M10-IG	10.07.06.00459
HT-SG A2 E 35 M14x1.5-IG	10.07.06.00462
HT-SG A2 E 35 M16x1.5-IG	10.07.06.00465
HT-SG A2 E 35 NPT1/4-AG	10.07.06.00438
HT-SG A2 E 35 NPT3/8-AG	10.07.06.00443
HT-SG A2 E 46 RA	10.07.06.00431
HT-SG A3 E 35 G1/4-AG	10.07.06.00338
HT-SG A3 E 35 G1/4-IG	10.07.06.00454
HT-SG A3 E 35 G3/8-AG	10.07.06.00340
HT-SG A3 E 35 M10-IG	10.07.06.00457
HT-SG A3 E 35 M14x1.5-IG	10.07.06.00460
HT-SG A3 E 35 M16x1.5-IG	10.07.06.00463
HT-SG A3 E 35 NPT1/4-AG	10.07.06.00436
HT-SG A3 E 35 NPT3/8-AG	10.07.06.00439
HT-SG A3 E 46 RA	10.07.06.00332
HT-SG A5 E 35 G1/4-AG	10.07.06.00434
HT-SG A5 E 35 G1/4-IG	10.07.06.00455
HT-SG A5 E 35 G3/8-AG	10.07.06.00440
HT-SG A5 E 35 M10-IG	10.07.06.00458
HT-SG A5 E 35 M14x1.5-IG	10.07.06.00461
HT-SG A5 E 35 M16x1.5-IG	10.07.06.00464
HT-SG A5 E 35 NPT3/8-AG	10.07.06.00442
HT-SG A5 E 35 NPT1/4-AG	10.07.06.00437
HT-SG A5 E 46 RA	10.07.06.00430

Dati di ordinazione Accessori Supporti per ventose HT-SG E

Accessori	N. articolo
Kit pezzi di fissaggio	SET HT-SG..E VSi-HD M4x12 10.07.06.00642
Kit pezzi di fissaggio	SET HT-SG..E VSi-HD M4x30 10.07.06.00640

Supporti per ventose HT-SG E

Attacco a ventosa per filettature G, NPT, M e adattatori rettangolari

Dati tecnici Supporti per ventose HT-SG E

Tipo	Peso [g]
HT-SG A2 E 35 G1/4-AG	83
HT-SG A2 E 35 G1/4-IG	82
HT-SG A2 E 35 G3/8-AG	93
HT-SG A2 E 35 NPT1/4-AG	77
HT-SG A2 E 35 NPT3/8-AG	80
HT-SG A2 E 35 M10-IG	83
HT-SG A2 E 35 M14x1.5-IG	81
HT-SG A2 E 35 M16x1.5-IG	80
HT-SG A2 E 46 RA	94
HT-SG A3 E 35 G1/4-AG	97
HT-SG A3 E 35 G1/4-IG	95
HT-SG A3 E 35 G3/8-AG	105
HT-SG A3 E 35 NPT1/4-AG	90
HT-SG A3 E 35 NPT3/8-AG	94
HT-SG A3 E 35 M10-IG	97
HT-SG A3 E 35 M14x1.5-IG	95
HT-SG A3 E 35 M16x1.5-IG	93
HT-SG A3 E 46 RA	108
HT-SG A5 E 35 G1/4-AG	108
HT-SG A5 E 35 G1/4-IG	107
HT-SG A5 E 35 G3/8-AG	118
HT-SG A5 E 35 NPT1/4-AG	102
HT-SG A5 E 35 NPT3/8-AG	105
HT-SG A5 E 35 M10-IG	108
HT-SG A5 E 35 M14x1.5-IG	107
HT-SG A5 E 35 M16x1.5-IG	105
HT-SG A5 E 46 RA	126

Supporti per ventose HT-SG E

Attacco a ventosa per filettature G, NPT, M e adattatori rettangolari

Dati di costruzione Supporti per ventose HT-SG E

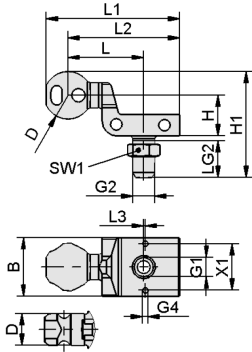

HT-SG E AG

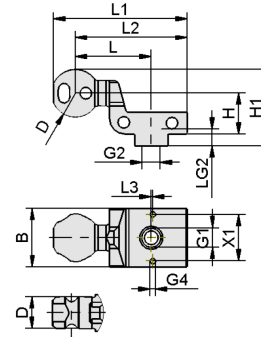

HT-SG E IG

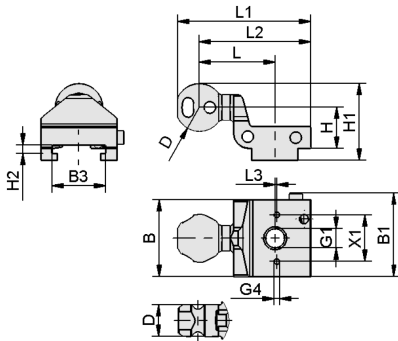

HT-SG E RA

Supporti per ventose HT-SG E

Attacco a ventosa per filettature G, NPT, M e adattatori rettangolari

Dati di costruzione Supporti per ventose HT-SG E

Tipo	B [mm]	B1 [mm]	B3 [mm]	D [mm]	G1	G2		H [mm]	H1 [mm]	H2 [mm]	L [mm]	L1 [mm]	L2 [mm]	L3 [mm]	LG2 [mm]	SW1 [mm]	X1 [mm]
HT-SG A2 E 35 G1/4-AG	35	-	-	19,0	G1/4"-IG	G1/4"-AG	M4-IG	24,5	59	-	39,3	73	61	1	22	17	28
HT-SG A2 E 35 G1/4-IG	35	-	-	19,0	G1/4"-IG	G1/4"-IG	M4-IG	24,5	42	-	39,3	73	61	1	21	-	28
HT-SG A2 E 35 G3/8-AG	35	-	-	19,0	G1/4"-IG	G3/8"-AG	M4-IG	24,5	59	-	39,3	73	61	1	22	22	28
HT-SG A2 E 35 NPT1/4-AG	35	-	-	19,0	G1/4"-IG	NPT1/4-AG	M4-IG	24,5	52	-	39,3	73	61	1	15	-	28
HT-SG A2 E 35 NPT3/8-AG	35	-	-	19,0	G1/4"-IG	NPT3/8-AG	M4-IG	24,5	52	-	39,3	73	61	1	15	-	28
HT-SG A2 E 35 M10-IG	35	-	-	19,0	G1/4"-IG	M10-IG	M4-IG	24,5	42	-	39,3	73	61	1	9	-	28
HT-SG A2 E 35 M16x1.5-IG	35	-	-	19,0	G1/4"-IG	M16x1.5-IG	M4-IG	24,5	42	-	39,3	73	61	1	10	-	28
HT-SG A2 E 35 M14x1.5-IG	35	-	-	19,0	G1/4"-IG	M14x1.5-IG	M4-IG	24,5	42	-	39,3	73	61	1	10	-	28
HT-SG A2 E 46 RA	46	50	32	19,0	G1/4"-IG	-	M4-IG	24,5	42	4,8	39,3	73	61	1	-	-	28
HT-SG A3 E 35 G1/4-AG	35	-	-	28,5	G1/4"-IG	G1/4"-AG	M4-IG	24,5	64	-	45,5	80	67	1	22	17	28
HT-SG A3 E 35 G1/4-IG	35	-	-	28,5	G1/4"-IG	G1/4"-IG	M4-IG	24,5	46	-	45,5	80	67	1	21	-	28
HT-SG A3 E 35 G3/8-AG	35	-	-	28,5	G1/4"-IG	G3/8"-AG	M4-IG	24,5	64	-	45,5	80	67	1	22	22	28
HT-SG A3 E 35 NPT1/4-AG	35	-	-	28,5	G1/4"-IG	NPT1/4-AG	M4-IG	24,5	57	-	45,5	80	67	1	15	-	28
HT-SG A3 E 35 NPT3/8-AG	35	-	-	28,5	G1/4"-IG	NPT3/8-AG	M4-IG	24,5	57	-	45,5	80	67	1	15	-	28
HT-SG A3 E 35 M10-IG	35	-	-	28,5	G1/4"-IG	M10-IG	M4-IG	24,5	46	-	45,5	80	67	1	9	-	28
HT-SG A3 E 35 M14x1.5-IG	35	-	-	28,5	G1/4"-IG	M14x1.5-IG	M4-IG	24,5	46	-	45,5	80	67	1	10	-	28
HT-SG A3 E 35 M16x1.5-IG	35	-	-	28,5	G1/4"-IG	M16x1.5-IG	M4-IG	24,5	46	-	45,5	80	67	1	10	-	28
HT-SG A3 E 46 RA	46	50	32	28,5	G1/4"-IG	-	M4-IG	24,5	46	4,8	45,5	80	67	1	-	-	28
HT-SG A5 E 35 G1/4-AG	35	-	-	32,0	G1/4"-IG	G1/4"-AG	M4-IG	24,5	66	-	45,5	82	67	1	22	17	28

Supporti per ventose HT-SG E

Attacco a ventosa per filettature G, NPT, M e adattatori rettangolari

Tipo	B [mm]	B1 [mm]	B3 [mm]	D [mm]	G1	G2		H [mm]	H1 [mm]	H2 [mm]	L [mm]	L1 [mm]	L2 [mm]	L3 [mm]	LG2 [mm]	SW1 [mm]	X1 [mm]
HT-SG A5 E 35 G1/4-IG	35	-	-	32,0	G1/4"- IG	G1/4"-IG	M4-IG	24,5	48	-	45,5	82	67	1	21	-	28
HT-SG A5 E 35 G3/8- AG	35	-	-	32,0	G1/4"- IG	G3/8"-AG	M4-IG	24,5	66	-	45,5	82	67	1	22	22	28
HT-SG A5 E 35 M10-IG	35	-	-	32,0	G1/4"- IG	M10-IG	M4-IG	24,5	48	-	45,5	82	67	1	9	-	28
HT-SG A5 E 35 M14x1.5- IG	35	-	-	32,0	G1/4"- IG	M14x1.5- IG	M4-IG	24,5	48	-	45,5	82	67	1	10	-	28
HT-SG A5 E 35 M16x1.5- IG	35	-	-	32,0	G1/4"- IG	M16x1.5- IG	M4-IG	24,5	48	-	45,5	82	67	1	10	-	28
HT-SG A5 E 35 NPT1/4- AG	35	-	-	32,0	G1/4"- IG	NPT1/4-AG	M4-IG	24,5	59	-	45,5	82	67	1	15	-	28
HT-SG A5 E 35 NPT3/8- AG	35	-	-	32,0	G1/4"- IG	NPT3/8-AG	M4-IG	24,5	59	-	45,5	82	67	1	15	-	28
HT-SG A5 E 46 RA	46	50	32	32,0	G1/4"- IG	-	M4-IG	24,5	48	4,8	45,5	82	67	1	-	-	28